

KONTROL INVIKTA Double

СОДЕРЖАНИЕ КОМПЛЕКТА

- A) Блок "Basic POOL Double" pH и REDOX УСТРОЙСТВО КОНТРОЛЯ
- B) Crystal 4x6 из ПВХ с всасывающим патрубком (2 м)
- C) Полиэтиленовый шланг подачи (3м)
- D) Крепежный винт (φ=6 мм)
- E) Нижний фильтр (с выпуском из ПВХ)
- F) Качающийся фильтр с высокой скоростью фильтрования (3/8" GAS)
- G) Зонды pH and Redox
- H) PSS3 гнезда для зондов (1/2" GAS)
- I) Седла (φ=50 мм) на выходе для крепления PSS3 на шланге Ø 2дюйма
- M) Ограничитель нагнетательного клапана

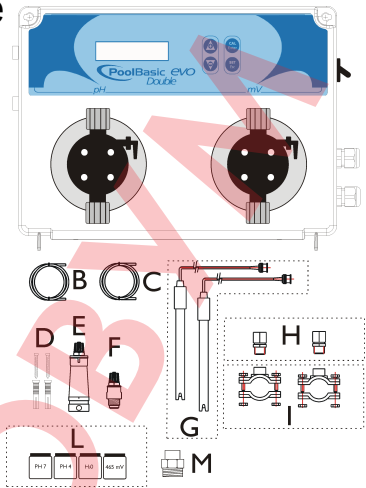

ТЕХНИЧЕСКИЕ УСЛОВИЯ

Размеры (H – W – L)	234x162x108 мм
Вес	1 кг
Питание	50 Гц
Потребляемая мощность	230 В переменного тока
Расход насоса	12 Вт or 18 Вт
Макс. резервное давление	5 л/ч
Работа насоса	5 бар
Шкала измерения	Пауза - Подача
Диапазон контроля pH	0 ÷ 14.0 pH; Redox 0÷ +1000 mV
Точность прибора	0.0 pH – 14.0 pH
Погрешность	+/- 0,1 pH; ± 10 mV
Регулировка электродов	±0.02 pH; ± 3 mV
	Автоматическая

Крепление на стене

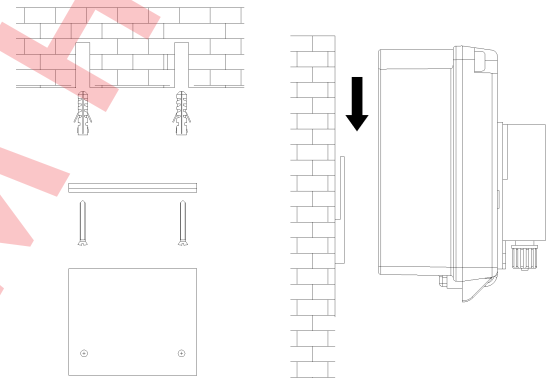

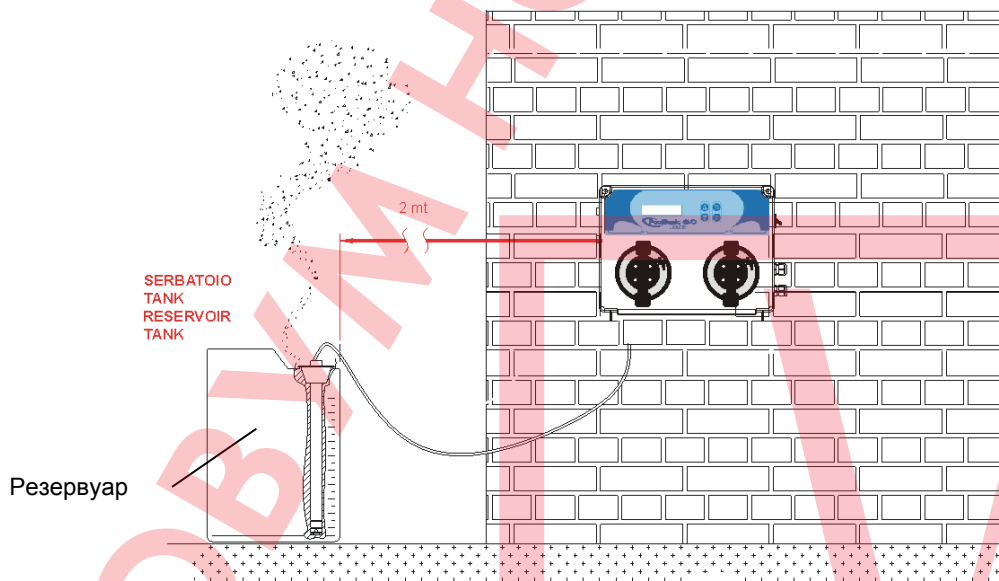

ВНИМАНИЕ



Настройка

Функции:

- Настройка (Нажать кнопку  и удерживать 3 секунды):
 - Выбрать способ настройки pH или Redox кнопками Вверх или Вниз.
 - Стандартным значением поверки pH зонда является значение 7 и значение 4 для буферного раствора, а также 465 мВ для окислительно-восстановительного потенциала Redox
- Задание параметра (Нажать кнопку Set  и удерживать 3 секунды)
 - Нажать Set и выбрать Установочный параметр, отрегулировать значение кнопками Вверх и Вниз, затем нажать Enter для подтверждения

- **Sp_750mv__700_mv_**
- **Sp_7.4ph__7.6_ph_**

- Одновременно нажать кнопки Cal и Set  в течение 5 секунд и запустить Настройку Программы:

- **Program_Menu** (Нажать Enter для проведения настройки)

- **Language_ (Язык)** (предусмотрено 5 языков АН, ИТ, ИСП, НЕМ, ФР)
- **Redox_Measure (Меню Redox)**
 - **setpoint__750_mv** (уст. значение) (Задать значение с помощью кнопки Enter и кнопок Вверх или Вниз) Настройка значения производится в диапазоне 0 - 1000 мВ для окисл.-восстанов. потенциала Redox.
 - **sp_type__low** (уст. значение_нижнее)
(Настроить LOW (нижнее) или HIGH (высшее) значение)
 - **ofa_time_000_min** (Настроить OFF (Выкл) или задать Time (Время))
 - **alarm_band_000_rx** (диапазон значений для срабатывания аварийного сигнала)(Настроить диапазон от 100 до 300 мВ)
- **ph_Measure (измерение уровня pH)**
 - **setpoint__7.4ph** (Задать значение с помощью кнопки Enter и кнопок Вверх или Вниз) Можно настроить диапазон от 0 до 14 pH.
 - **sp_type__acid** (уст. Тип_кислотный)(Настроить ACID (Кислотный) или ALKA (Щелочной) тип)
 - **ofa_time_000_min** (Настроить OFF (Выкл) или задать Time (Время))
 - **alr_band__000_ph** (Задать значение 1 pH до 3 pH)
 - **Temp__25*C_** (Задать значение с помощью кнопок Вверх или Вниз) только для измерения pH .
- **Flow_(расход)** (Задать значение кнопкой Enter и кнопками Вверх или Вниз, Активировать или Деактивировать, соответственно)
Можно Активировать(ON) или Деактивировать(OFF) вход сигнала
- **Calibration_probe (настройка датчика (зонда))** (Задать значение кнопкой Enter и кнопками Вверх или Вниз)

Full (полный) (pH 7 и 4, Redox 465 мВ для буферного раствора)

Easy (Легкий) (pH 7, Redox 465 мВ для буферного раствора)

Off (Отключен)

- **Password (пароль)** (Задать значение кнопкой Enter и кнопками Вверх или Вниз, стандартное значение 0000)

• **Exit** save (Задать значение с помощью кнопок Вверх или Вниз и подтвердить вводом ключа)

Сохранить заданные параметры и выйти из меню программных настроек нажатием кнопки ESC

• **priming** 700mv (заливка)

При заливке жидкости в насос удерживайте кнопку UP (Вверх)  заливка насоса redox

• **priming** 7.2ph (заливка)

При заливке жидкости в насос удерживайте кнопку  Down (Вниз), заливка насоса pH

• **Блокирование функции насоса**

- Нажать Up и Enter (одновременно), через 5 секунд высветится **Rx_Stop**, снова нажмите кнопки для разблокирования
- Нажмите Down и Esc (одновременно), через 5 секунд высветится **pH_Stop**, снова нажмите кнопки для разблокирования

- Насос осуществляет дозирование пропорционально при заданном значении (минимальное дозирование 25%, максимальное дозирование 90% из 10 минут дозирования)

Примечание: В автоматическом режиме устройство не сохраняет заданную настройку программного меню, если через минуту ожидания не было произведено никаких действий.



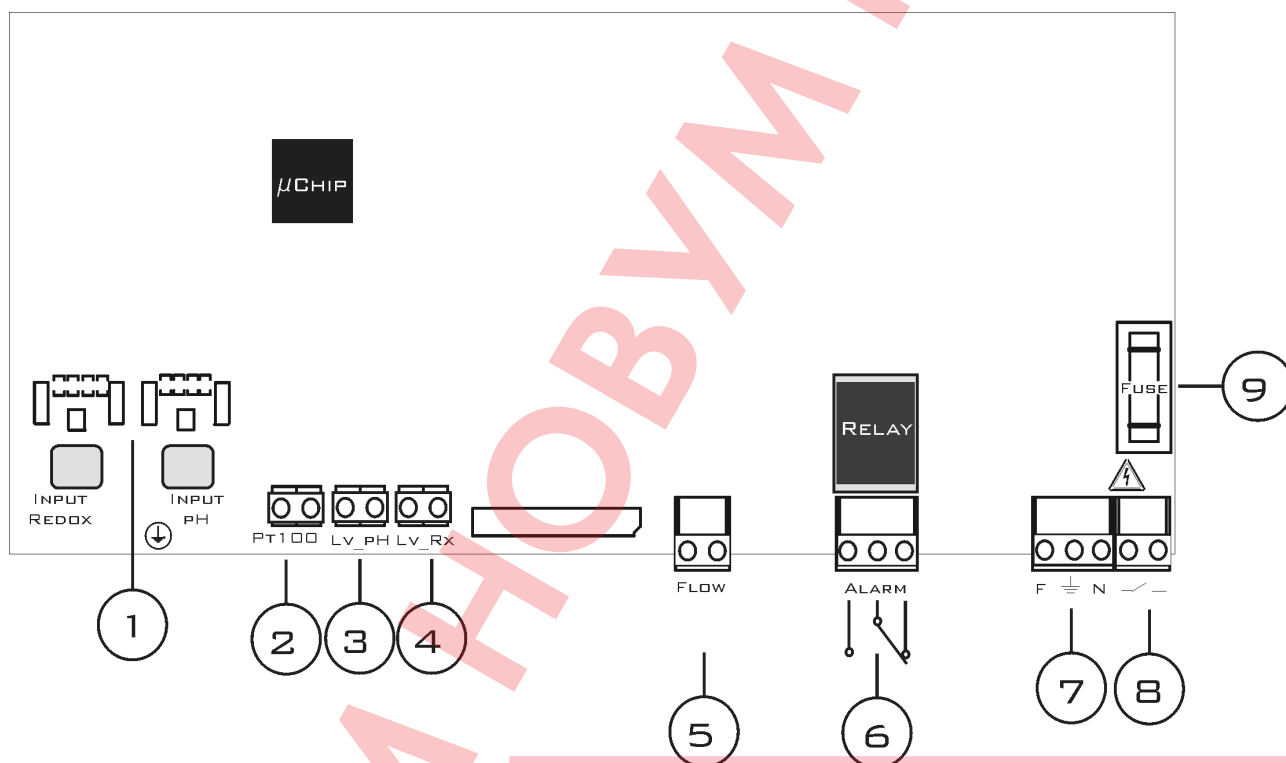





Главная плата

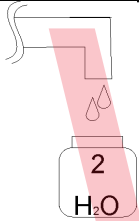
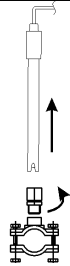

Соединение проводов:

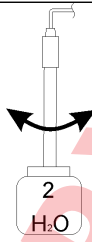
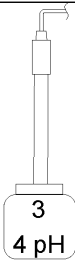
- 1) Вход pH и Redox датчика
- 2) Вход температурного датчика (PT100)
- 3) Вход датчика уровня pH (Резервуар дозируемого продукта)
- 4) Вход датчика уровня Redox (Резервуар дозируемого продукта)
- 5) Вход уровня расхода (Высокое напряжение 230 Vac)
- 6) Выходное реле дистанционного срабатывания аварийного сигнала (Сухой контакт, Реле 250 Vac 10 A)
- 7) Питание 230 Vac
- 8) Питание на переключатель
- 9) Задержка срабатывания плавкого предохранителя 2 А

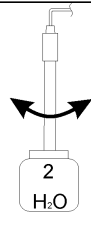





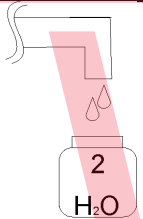
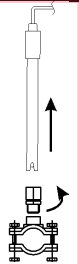

Настройка датчика pH

<p>①</p> 	<p>②</p> 	<p>③</p>  <p>промыть</p>
<p>④</p>  <p>Опустить датчик в буферный раствор</p>	<p style="text-align: center;">Настройка</p>  <p>Нажать кнопку Cal и удерживать 3 секунды Настроить pH диапазон</p> <p>5</p>	<p style="text-align: center;">Нажать_cal</p>  <p>Настройка в течение 1 минуты</p> <p>Ожидание _____ 60с _____</p> <p>6 Ожидание 60 секунд</p>
<p>7pH_Качество_100%</p> <p>7 Проверка качества</p>	<p>⑧</p>  <p>Промыть</p>	<p>⑨</p>  <p>Опустить датчик в буферный раствор</p>
<p>4pH_Нажать_cal</p>  <p>Настройка в течение 1 минуты</p> <p>Ожидание _____ 60с _____</p> <p>10</p>	<p>4pH_Качество_100%</p> <p>Настройка качества</p> <p>11</p>	<p>⑫</p>  <p>Промыть</p>
<p>⑬</p> 	 <p>Нажать Enter для сохранения настроек и выхода из программного меню</p> <p>14</p>	<p>15</p> <p>Нормальное положение</p>

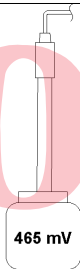
Примечание:

При выборе настройки Easy (Легкий режим) проводится настройка только одного значения 7 pH для буферного раствора

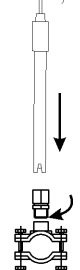
Настройка датчика Redox

<p>1</p> 	<p>2</p> 	<p>3</p>  <p>промывка</p>
<p>4</p>  <p>Опустить датчик в буферный раствор</p>	<p>5</p> <p>Настройка</p>  <p>Нажать кнопку Cal на 3 секунды Выбрать Redox</p>	<p>6</p> <p>465mV Нажать_cal</p>  <p>Настройка в течение 1 минуты</p> <p>Ожидание _____ 60с _____</p>
<p>7</p> <p>465mV Качество_100%</p> <p>Настройка качества</p>	<p>8</p> 	<p>9</p> 
<p>10</p>  <p>Нажать кнопку Cal на 3 секунды</p>	<p>11</p> <p>Нормальное положение</p>	

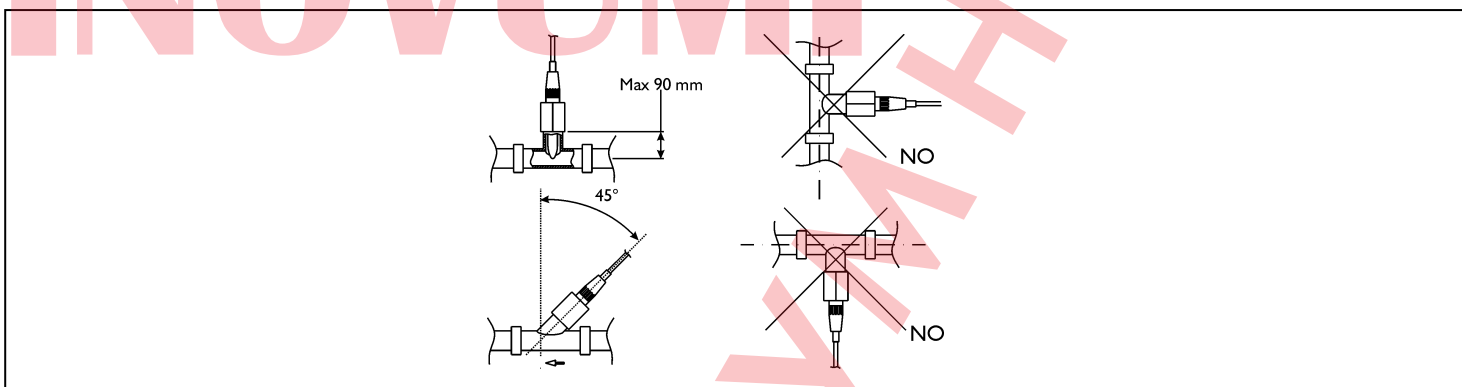
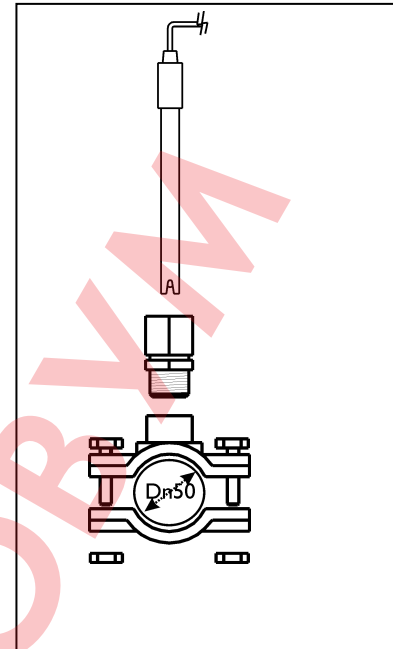
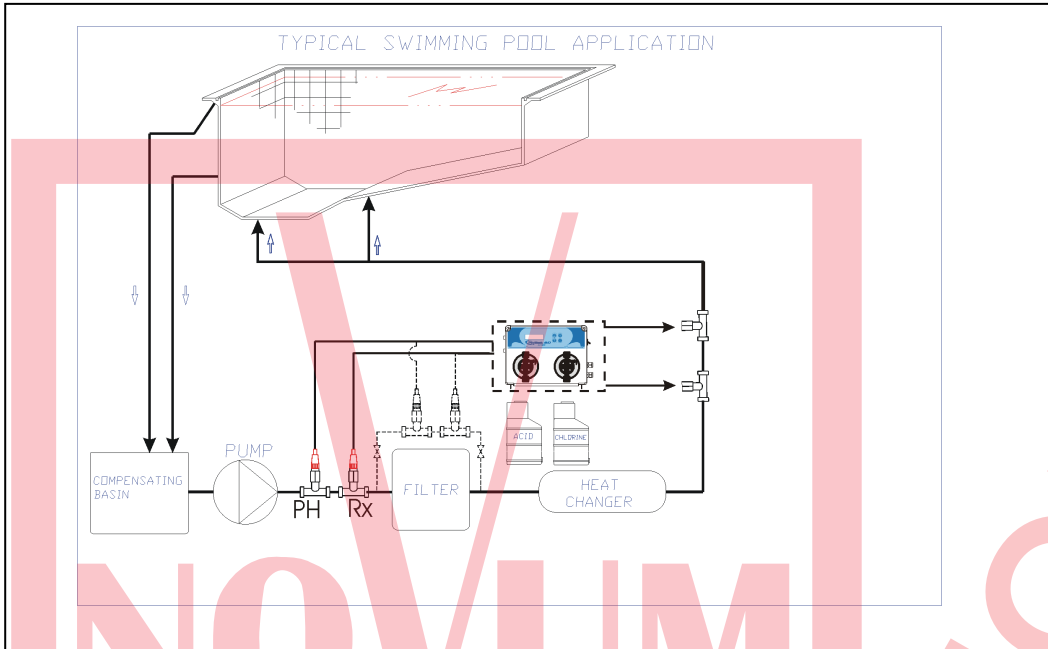

Аварийный сигнал	Показания на дисплее	Реле	Действия
Уровень	level ___ 7,2_ph	Сигнальное реле замкнуто	- Нажать Enter для размыкания сигнального реле - восстановить параметр резервуара с продуктом
OFA первый сигнал (время >70%)	ofa_alarm ___ 7,2_ph	Сигнальное реле разомкнуто	- Нажать Enter для сброса значений
OFA второй сигнал (время =100%)	ofa_stop ___ 7,2_ph	Сигнальное реле замкнуто	- Нажать Enter для сброса значений
Расход	Flow _____ 7,2_ph	Сигнальное реле разомкнуто	- Восстановить параметр расхода
Системная ошибка	Parameter_error	Сигнальное реле разомкнуто	- Нажать Enter для замены параметра по умолчанию - Удалить настройку
Функция настройки	Error_7_ph Error_4_ph Error_465_mv	Сигнальное реле разомкнуто	- Восстановить параметры датчика и буферного раствора и повторить настройку

Параметры по умолчанию:

- Язык = **UK (Английский)**
- Уст. значение= **7,4 рН; 750 mV (Rx)**
- Способ дозирования = **Кислотный; Низкий (Rx)**
- Время OFA = **ОТКЛ**
- Настройка = **Полная**
- Вход значения расхода= **ОТКЛ**

Для восстановления параметров по умолчанию:

- Отключить блок Pool Basic
- Нажатием кнопок UP(Вверх) и DOWN (Вниз) включить питание
- На дисплее высветится **Init.default_no**
- Нажать кнопку UP **Init.default_Yes**
- Ввести ключ для восстановления параметров по умолчанию.

ЗАЯВЛЕНИЕ О СООТВЕТСТВИИ СТАНДАРТАМ ЕС

Данным документом мы заявляем, что насосы-дозаторы поршневого типа с электрическим мотором, произведенные в различных версиях и с применением различных материалов, соответствуют требованиям следующих директив ЕС:

89/392/EEC IIA
91/368/EEC – мод.1

Директива ЕС по механическому оборудованию

93/44/ EEC – мод. 2

73/23/EEC
93/68/EEC – мод.1

Директива ЕС по низковольтному оборудованию

Директива ЕС по электромагнитной совместимости
89/336/EEC

Данное заявление относится к следующим сериям:

SPHBASEM0000
SPMBASEM0000

Rieti 04.04.2008

