



# ТЕХНИЧЕСКИЙ ПАСПОРТ

Стационарный дозатор Novum 1  
для бассейнов объемом до 150 м<sup>3</sup>

(Арт. 11 129)



# СТАЦИОНАРНЫЙ АВТОМАТИЧЕСКИЙ ДОЗАТОР ДЛЯ МЕДЛЕННОРАСТВОРИМЫХ ТАБЛЕТОК ХЛОРА И БРОМА

Дозатор комплектуется следующими элементами:

1. Крышка
2. Предохранительное кольцо крышки
3. Контрольный клапан
4. Прокладка крышки
5. Продувочный вентиль
6. Продувочный вентиль
14. Муфта с резьбовым соединением 1 1/2 "
15. Гайка 2 1/2 "
16. Прокладка входного отверстия
17. Корпус дозатора

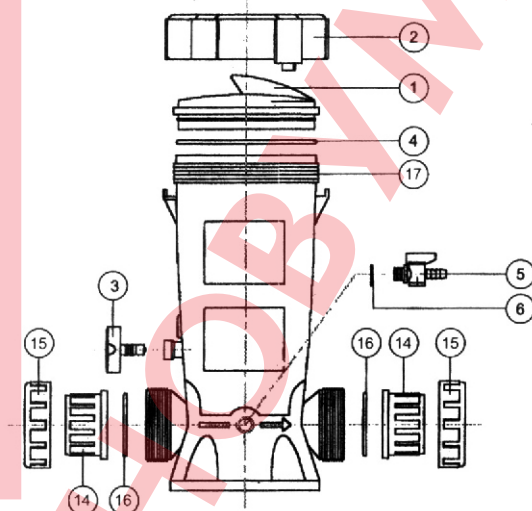

Дозатор химических препаратов предназначен для монтажа в контур обратного потока, после фильтра и теплообменника. Данный дозатор предназначен для дозирования растворимых таблеток три-хлора (СТХ-370) и таблеток брома (СТХ-130). Не дозируйте другие химические препараты.

## 1. Риск возгорания или взрыва

Для данного дозатора используйте только растворимые таблетки три-хлора и брома и никогда не смешивайте эти препараты. Несоблюдение данных требований может привести к возгоранию или взрыву.

Не открывайте крышку дозатора в процессе дозирования. Перед тем как открыть крышку необходимо отключить насос и закрыть все клапаны.

Вблизи дозатора запрещается курить. В мерах предосторожности используйте защитные перчатки и очки, а также избегайте попадания в дыхательные пути газов, которые могут выделяться в процессе дозирования. За исключением случаев, когда необходимо пополнить дозатор либо произвести его починку, следите, чтобы обратная линия потока была всегда открыта для избежания скопления каких-либо газов.

## 2. Монтаж дозатора

1. Установите дозатор в контур после теплообменника, если теплообменник не предусмотрен, то после фильтра (рис. 1). Не устанавливайте дозатор в верхний трубопровод.
2. Соедините дозатор с трубопроводом при помощи переходника с резьбой 1 1/2" и тефлоновой ленты. Соединение сильно не затягивайте.
3. Оптимальный вариант установка дозатора выше уровня воды, но ниже выпускного отверстия фильтра, чтобы избежать скопления газов при отключенном насосе. Если дозатор устанавливается ниже уровня воды, то изолированные шаровые вентиля должны быть установлены перед и после дозатора для удобства в дальнейшей эксплуатации.

**Внимание!** Если поток воды превышает 15 м<sup>3</sup>/ч, рекомендуется установить дозатор на отдельный трубопровод, как показано на рис. 2. Такая инсталляция необходима, чтобы избежать повреждения дозатора, которое может быть вызвано слишком сильным потоком.

### 3. Руководство по эксплуатации

Перед тем как запустить дозатор и, проверьте остаточное содержание брома и хлора в бассейне. Нормой считаются следующие показатели:

Остаточное содержание хлора 0.5-2 промилль  
Остаточное содержание брома 1-3 промилль

Потребление хлора и брома в бассейне зависит от частоты пользования бассейном, от температуры, от воздействия солнечного света и других факторов. Для начала необходимо отрегулировать работу впускного клапана, чтобы обеспечить дозирование химических препаратов в необходимом количестве. Начните с установки клапана в среднюю позицию. Проверьте содержание химических препаратов в воде. Если оно недостаточно, приоткройте клапан, если превышает норму прикройте клапан. Когда отрегулируете клапан в соответствии с необходимым количеством содержания химических препаратов, зафиксируйте его в данном положении.

#### 3.1. Открытие крышки дозатора

1. Перед тем как открыть крышку оставьте дозатор включенным на 15 мин.
2. Отключите насос и поверните клапан в позицию "OFF". Закройте клапаны в обратном контуре, подождите минуту и затем можете открыть крышку.

#### 3.2. Перезагрузка

Следите за уровнем химических препаратов в дозаторе, так как перезагрузку рекомендуется осуществлять, не доводя уровень химикатов до нуля.

1. Слейте воду из дозатора, так чтобы вода заполняла его только на 1/3 и затем добавляйте новые химические таблетки.
2. Наполните дозатор водой, оставляя 1 см до края.

#### 3.3. Включение дозатора

1. Установите крышку на место, затените запирающее кольцо крышки, поворачивая его по часовой стрелке.
2. Установите впускной контрольный клапан в рабочую позицию, откройте все клапаны и запустите насос.

### 4. Уход в зимний период

Если в зимний период в помещении, где помещен дозатор, температура опускается ниже допустимого значения, то необходимо полностью опустошить дозатор следующим образом:

1. Снимите заглушку слива (№5) и крышку дозатора.
2. Удалите из дозатора все остатки химических препаратов, корпус дозатора ополосните водой. Не забудьте о мерах безопасности защитите руки перчатками.
3. Опустошите полностью дозатор, затем установите на место заглушку слива и крышку дозатора, при этом запирающее кольцо крышки не закручивайте до конца.

## 5. Технические параметры

Подключение		внутренняя резьба 1 1/2 "
Макс. давление		2 кг/см <sup>2</sup>
Макс. вместимость		3 кг
Макс. дозация:	хлор	35 г/час
	бром	2 г/час
Рекомендуемые размеры бассейна:	хлор	20-80 м <sup>3</sup>
	бром	4-50 м <sup>3</sup>

## 6. Габаритные размеры

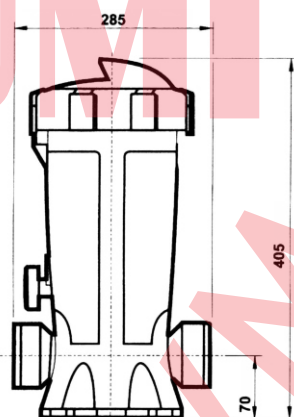

## 7. Запасные части

№ п/п	Наименование	Артикул
1	Крышка	1 112 9R0 005
2	Предохранительное кольцо крышки	1 112 9R0 004
3	Контрольный клапан	112 9R0 100
4	Прокладка крышки	7 111 329 035
5	Продувочный вентиль	11 656
6	Продувочный вентиль	0 047 0R0 319
14	Муфта 1 1/2 "	0 599 099
15	Гайка 2 1/2 "	0 599 100
16	Прокладка входного отверстия	1 112 9R0 012
17	Корпус дозатора	1 112 9R0 200



Рис. 1



Рис. 2

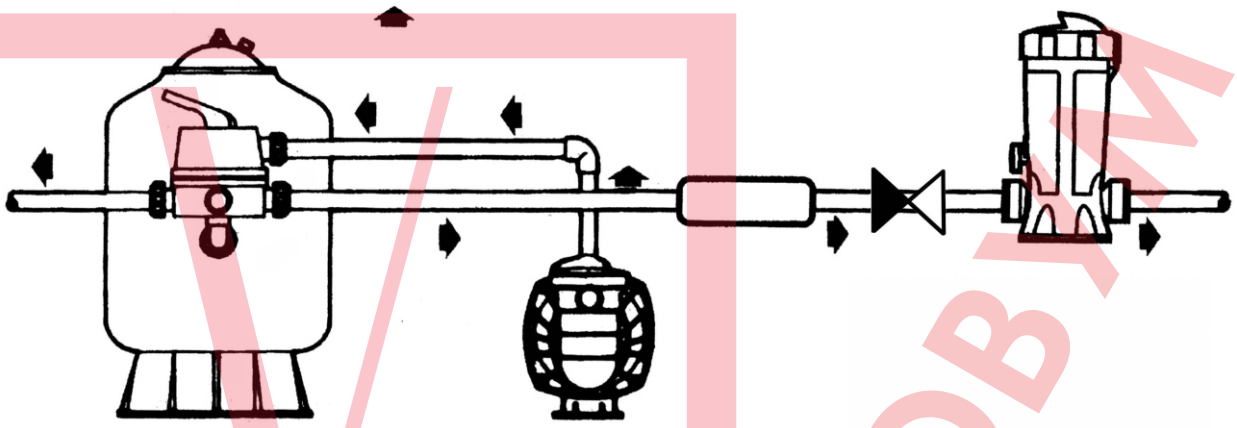

## 8. Гарантия

Данное изделие имеет гарантию 24 месяца с даты покупки согласно ОУП (Общие Условия Поставки). Гарантия не распространяется:

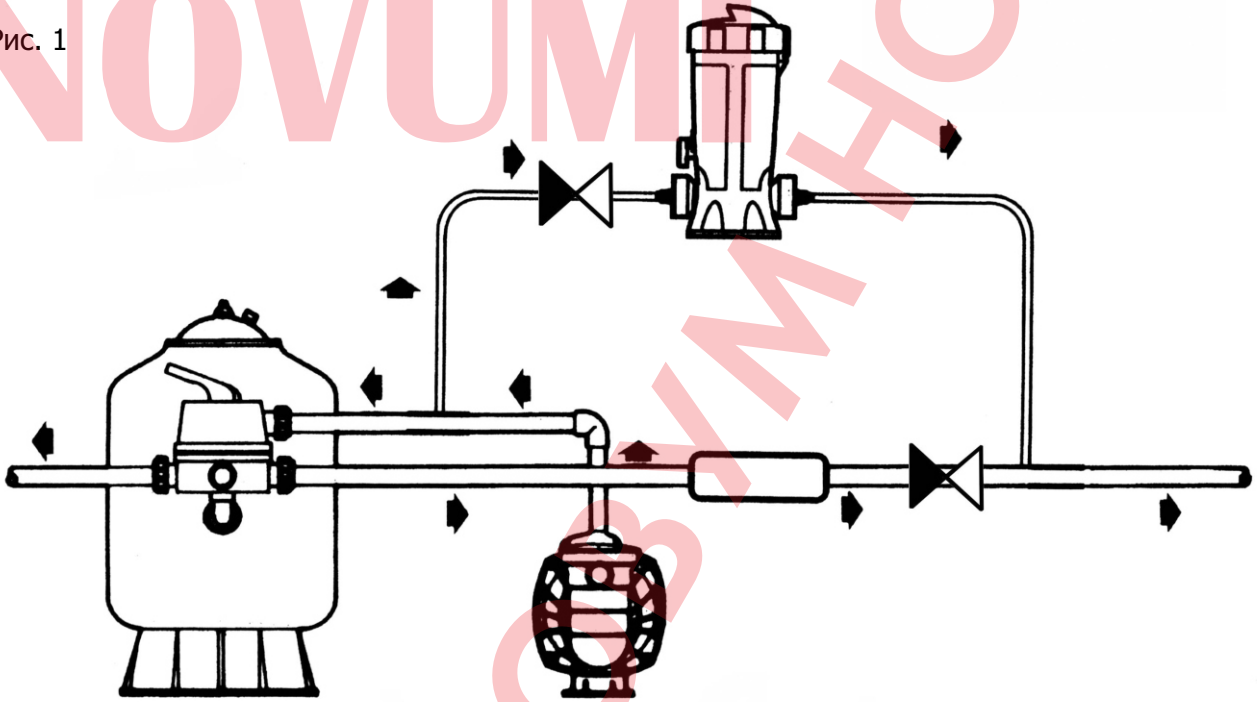
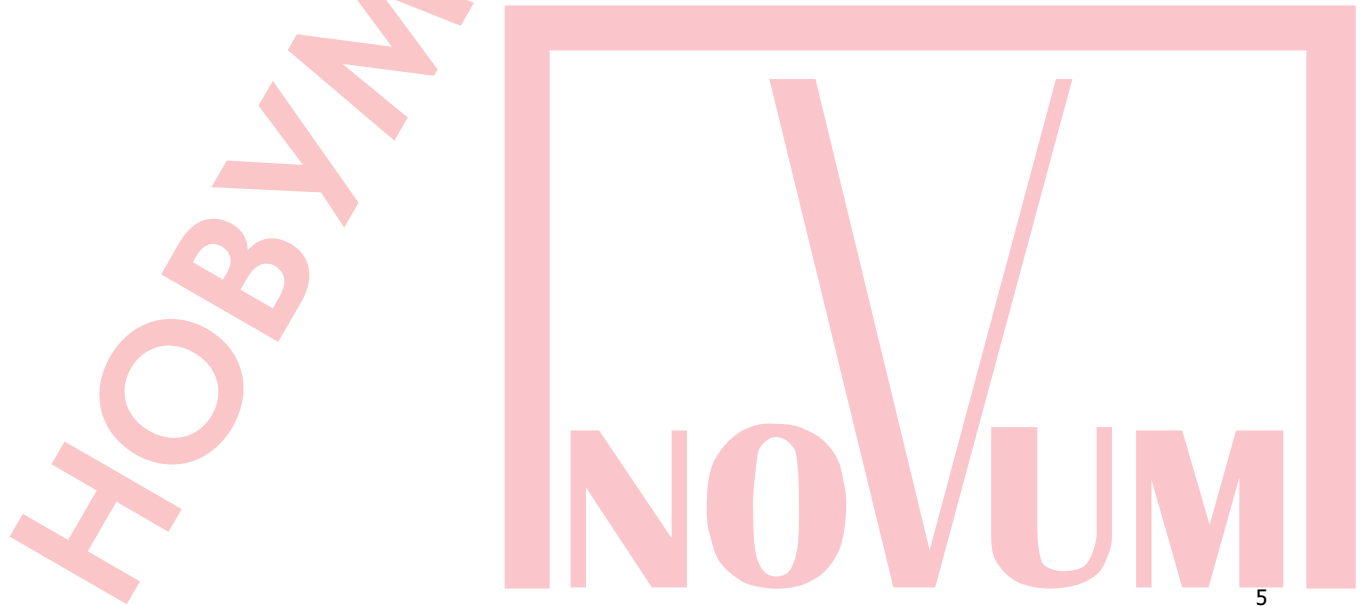
- при нестабильности параметров электросети;
- на механические повреждения изделия;
- при неправильной установке изделия или неправильном использовании;
- на изделие, вскрывавшееся или ремонтировавшееся в течение гарантийного срока вне сервисного центра НОВУМ.

Если, несмотря на высокое качество применяемых материалов, какая-либо деталь потребует замены, направляйте свой заказ торговому представителю или непосредственно на фирму НОВУМ.

Модель \_\_\_\_\_

Серийный номер \_\_\_\_\_

Дата продажи:

М.П.



**ЗАО "НОВУМ Консалтинг"**

196158, г. Санкт-Петербург

Пулковское шоссе, 24

тел.: (812) 32-555-90

факс: (812) 32-555-91

[www.novum.ru](http://www.novum.ru)

[novum@novum.ru](mailto:novum@novum.ru)